

SHARP

MODEL
UX-P410



FAXOVÝ PŘÍSTROJ

Návod k obsluze

OBSAH

| | |
|--|----|
| ÚVODEM..... | 3 |
| Technická data..... | 3 |
| Pohled na ovládací panel..... | 5 |
| 1. INSTALACE..... | 7 |
| Obsah dodávky..... | 7 |
| Připojení..... | 7 |
| Založení přenosové fólie..... | 9 |
| Založení papíru..... | 11 |
| 2. ZÁKLADNÍ PROGRAMOVÁNÍ..... | 12 |
| Zadání vlastního názvu a čísla..... | 12 |
| Nastavení data a času..... | 13 |
| Režimy příjmu..... | 14 |
| Volba režimu příjmu..... | 15 |
| Volba jazyka..... | 15 |
| Nastavení hlasitosti..... | 16 |
| 3. ODESÍLÁNÍ FAXU..... | 18 |
| Použitelné dokumenty..... | 18 |
| Založení dokumentu..... | 19 |
| Nastavení rozlišení a kontrastu..... | 20 |
| Odeslání faxu normální volbou..... | 21 |
| Odeslání faxu automatickou volbou..... | 22 |
| 4. PŘÍJEM FAXU..... | 24 |

ÚVODEM

Technická data

| | |
|------------------------|---|
| Typ přístroje | Faxový přístroj na obyčejný papír |
| Automatická volba | Rychlá volba: 30 čísel |
| Přenosová fólie | Startovací jako součást dodávky Délka: 10 m (asi 30 stran A4) Fólie pro výměnu UX-9CR, délka 60 m (asi 180 stran A4) |
| Paměť | 448 kB (asi 24 průměrných stránek) |
| Rychlost modemu | 9.600 bps s automatickým snížením |
| Doba přenosu | Asi 15 sekund |
| Rozlišení | Horizontální: 8 čar/mm Vertikální: Standard: 3,85 čar/mm Fine/Halftone: 7,7 čar/mm Super fine: 15,4 čar/mm |
| Automatický podavač | 10 stránek max. (A4, 80 g/m ²) |
| Systém záznamu | Termografický přenos z fólie na obyčejný papír |
| Polotóny (stupně šedi) | 64 úrovní |
| Komprese | MR, MH, H2 |
| Zásoba papíru | Asi 50 listů A4 |

| | |
|---------------------------|---|
| Displej | 16-místný LCD |
| Použitelná linka | Analogové veřejná telefonní síť |
| Kompatibilita | ITU-T (CCITT) mód G3 |
| Vstupní dokument | Automatické podávání: Šířka: 148 až 210 mm Délka: 140 až 297 mm Manuální podávání: Šířka: 148 až 210 mm Délka: 140 až 600 mm |
| Efektivní šířka skenování | 210 mm max. |
| Efektivní šířka tisku | 204 mm max. |
| Ovládání kontrastu | Volba automaticky/tmavě |
| Režimy příjmu | TEL/FAX, TEL, FAX, A.M. (telefonní záznamník, je-li připojen) |
| Funkce kopírování | Ano, vícenásobné kopírování až 99 kopií/stránka |
| Funkce telefonu | Ano (nelze použít při výpadku napájení) |
| Napájení | 220 – 230 V stř., 50 Hz |
| Provozní teplota | 5 – 35 ⁰ C |
| Provozní vlhkost | 25 – 85% |
| Spotřeba | Připravenost: 2,8 W Maximálně: 110 W |
| Rozměry | Šířka: 327 mm Hloubka: 193 mm Výška: 163 mm |
| Hmotnost | Asi 2,8 kg |

Jako součást politiky trvalého vylepšování svých výrobků si firma SHARP vyhrazuje právo změn konstrukce a technických dat bez předchozího upozornění. Udávané hodnoty technických parametrů představují jmenovité hodnoty výrobku a u jednotlivých vyrobených kusů může docházet k drobným odchylkám od těchto hodnot.

Pohled na ovládací panel

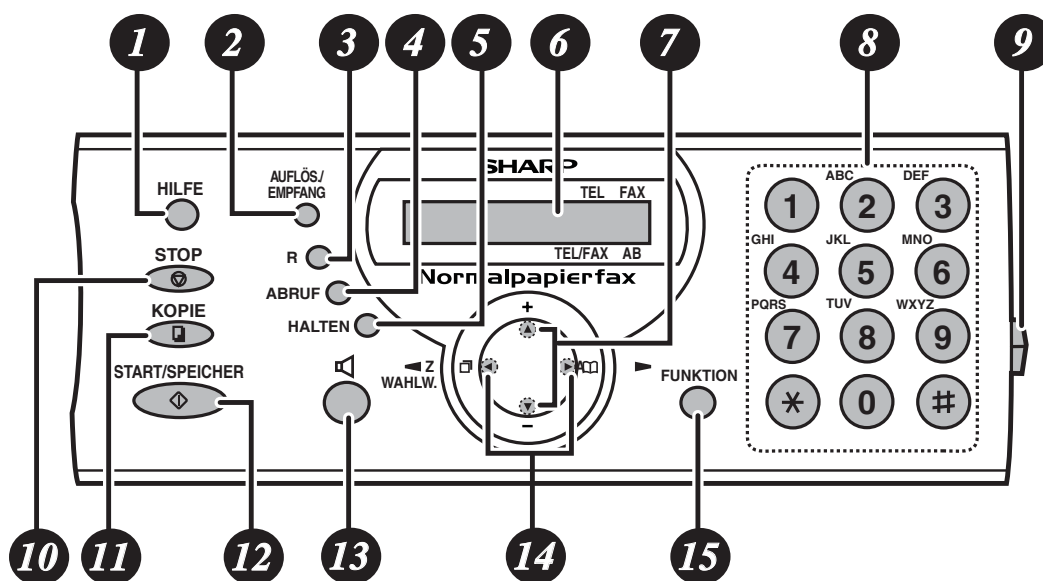

- 1 Tlačítko NÁPOVĚDA**
Stiskem tlačítka se vytiskne nápověda, což je rychlý přehled k obsluze faxového přístroje.
- 2 Tlačítko ROZLIŠENÍ / REŽIM PŘÍJMU**
Je-li na podavači založen dokument, potom se stiskem tlačítka nastavuje rozlišení pro faxování nebo kopírování. V ostatních případech slouží tlačítko pro volbu režimu příjmu (šipka na displeji bude ukazovat na aktuálně zvolený režim příjmu).
- 3 Tlačítko R**
Při připojení přístroje přes pobočkovou ústřednu typu Flash slouží tlačítko pro volbu venkovní linky.
- 4 Tlačítko VYŽÁDÁNÍ**
Tlačítko se používá pro aktivaci vyžádání příjmu z druhé přístroje.
- 5 Tlačítko PODRŽENÍ**
Stiskem tlačítka se provede podržení linky během telefonního hovoru.
- 6 Displej**
Slouží pro zobrazení hlášení a žádostí při provozu stroje.

- 7 Tlačítko ŠIPKA NAHORU / ŠIPKA DOLŮ**
Při kopírování dokumentu slouží tlačítka pro nastavení zvětšení/zmenšení. Není-li na podavači založen dokument, slouží tlačítka pro nastavení hlasitosti reproduktoru nebo zvonění.
Po stisku tlačítka FUNKCE slouží tato tlačítka pro listování nabídkou menu.
- 8 Číselná tlačítka**
Tlačítka slouží pro volbu čísla účtníka a pro zadávání číslic a znaků při ukládání čísel pro automatickou volbu.
- 9 Páčka uvolnění panelu**
Páčka slouží pro uvolnění ovládacího panelu.
- 10 Tlačítko STOP**
Stiskem tlačítka se zruší operace ještě před dokončením.
- 11 Tlačítko KOPIE**
Stiskem tlačítka se spustí kopírování dokumentu.
- 12 Tlačítko START/PAMĚŤ**
Po volbě čísla spustíte stiskem tlačítka odeslání faxu. Při stisku před volbou čísla spustíte odeslání faxu z paměti.
- 13 Tlačítko REPRODUKTOR**
Stiskem tlačítka je možné při odesílání faxu si poslechnout linku a faxové tóny.
- 14 Tlačítko ŠIPKA VLEVO / ŠIPKA VPRAVO**
Při faxování nebo telefonování slouží tlačítka pro listování mezi čísly automatické volby.
Po stisku tlačítka FUNKCE a nalistování požadované funkce tlačítka šipka nahoru/dolů se stiskem tlačítka ŠIPKA VPRAVO vyznačená funkce zvolí.
- 15 Tlačítko FUNKCE**
Stiskem tohoto tlačítka a následně tlačítek se šipkami se volí požadovaná funkce a nastavení.

1. INSTALACE

Obsah dodávky

Rošt papíru

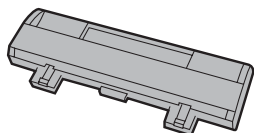

Prodloužení roštu

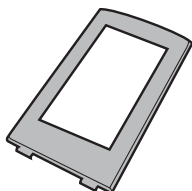

Návod k obsluze

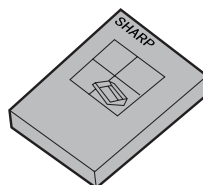

Ozubená kolečka

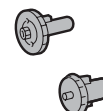

Sluchátko



Šňůra sluchátka

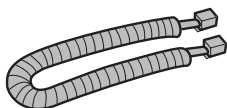

Telefonní šňůra

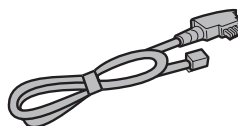

Přenosová fólie

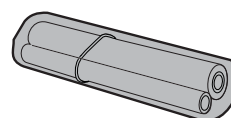

Připojení

Připojení sluchátka

Sluchátko připojte dle nákresu a položte na přístroj.

- Konce šňůry sluchátka jsou shodné a tak nezáleží na tom kam bude který připojen.

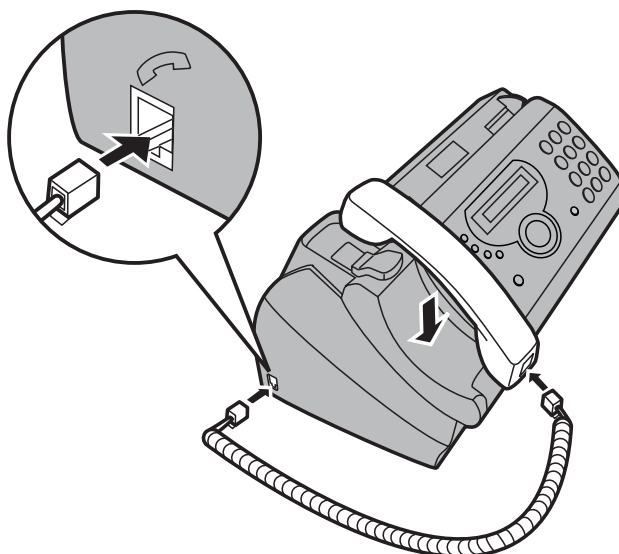

Připojení síťové napájecí šňůry

Síťovou napájecí šňůru připojte do uzemněné zásuvky 220-230 V, 50 Hz.

Poznámka: přístroj není vybaven vypínačem a proto se zapnutí a vypnutí provádí jen pomocí připojení nebo odpojení síťové napájecí šňůry.

Připojení telefonní přívodní šňůry

Zasuňte jeden konec přívodní telefonní šňůry do konektoru na zadní straně přístroje označeného **TEL. LINE**. Druhý konec zasuňte do telefonní zásuvky na stěně.

Přípevnění roštu na papír a podpěry

Rošt na papír připevněte dle nákresu vlevo a na rošt potom nasadte prodlužovací podpěru dle nákresu vpravo.

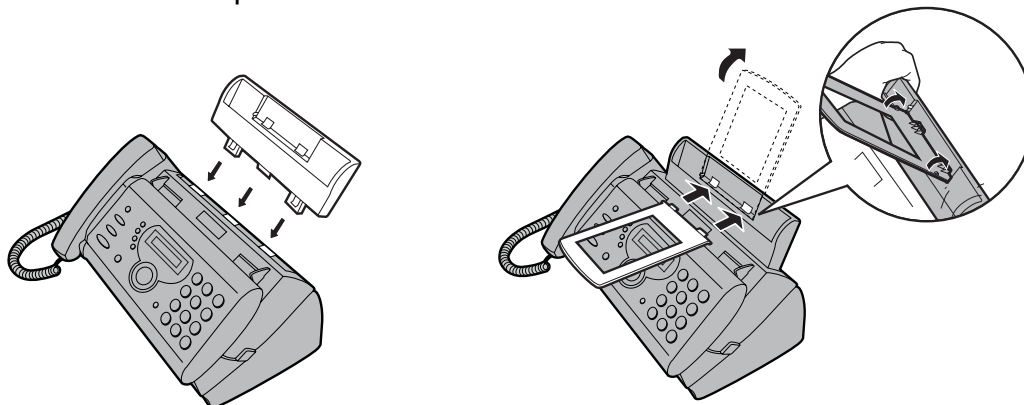

Založení přenosové fólie

Tisk se ve vašem faxu vytváří na obyčejný papír pomocí přenosové fólie. Tisková hlava faxu působí teplem na přenosovou fólii, ze které se potom barva přenáší na papír. Založení nebo výměnu přenosové fólie provádějte dle popisu níže.

- Jako součást základní dodávky je se strojem dodána startovací role přenosové fólie o délce 10 m, což dostačuje asi na 30 stran A4.
- Při výměně přenosové fólie použijte materiál od firmy SHARP označený jako **UX-9CR**, což je přenosová fólie délky 60 m, což je dostačující asi na 180 stran A4.

Detekce blížícího se konce přenosové fólie

Jakmile ve stroji zbývá jen asi 3 m přenosové fólie (asi 10 stran), na displeji se zobrazí hlášení „NEAR END OF FILM / REPLACE FILM“ (BLÍZKÝ KONEC FÓLIE / VYMĚŇTE FÓLII).

- 1** Tahem za uvolňovací páčku (1) odklopte ovládací panel (2).



- 2** Vyjměte použitou fólii a prázdnou cívku.

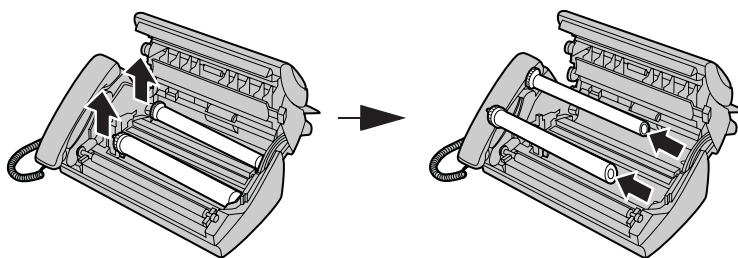

- 3** Z cívek stáhněte 2 zelená ozubená kolečka.
TATO KOLEČKA NEVYHAZUJTE!

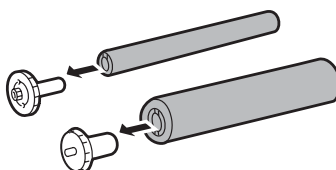

- 4** Vyměňte z balení novou roličku přenosové folie a přestříhněte pásku, držící roličky pohromadě.

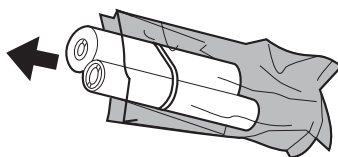

- 5** Nasadte zelená ozubená kolečka na cívky. Dbejte na založení správného kolečka na správnou cívku – jedna cívka má jeden výřez a druhá cívka má dva výřezy.

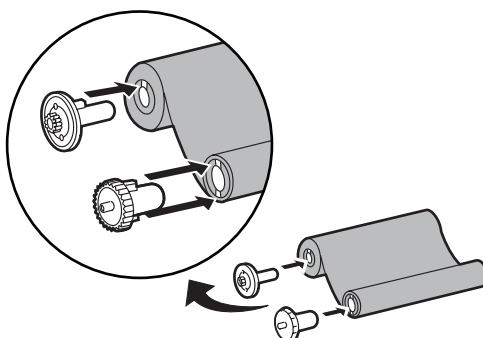

- 6** Založte přenosovou fólii do tiskové části a dbejte na následující:
- plnou cívku založte dále od sebe
 - nejprve nasadte cívky na trny na pravé straně
 - ujistěte se, že ozubená kolečka na levé straně řádně zapadla

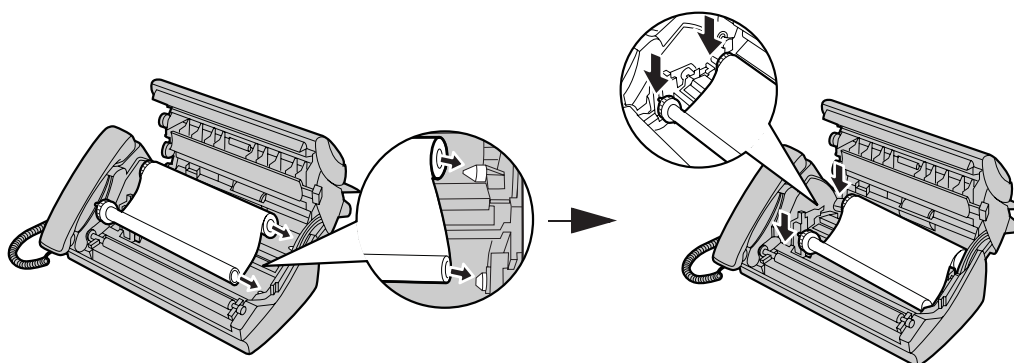

- 7** Otáčejte ozubeným kolečkem dle nákresu a fólii napněte.

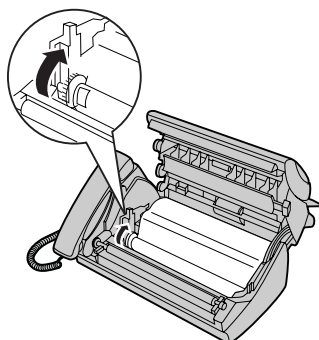

- 8** Sklopte ovládací panel dolů (stiskněte na obou stranách až zaklapne).

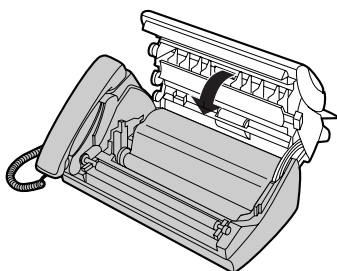

Založení papíru

Na rošt papíru můžete založit až 50 listů papíru A4 gramáže 60 až 80 g/m².

- 1** Papír dobře provětrejte.
- 2** Papír založte na rošt dle nákresu níže, stranou tisku dolů.

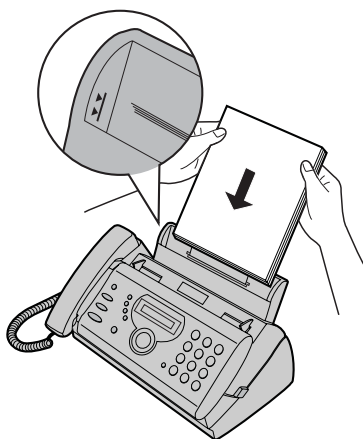

- Pokud na roštu zůstal nějaký papír, nejprve ho odeberte a zkombinujte s novým papírem.
- Výška papíru by neměla překročit rysky na roštu.
- Nepoužívejte již potisknutý papír, mohlo by docházet k jeho kroucení.

Pokud se na displeji zobrazuje střídavě hlášení,

ADD PAPER &

<->

PRESS START KEY

zkontrolujte založení papíru. Není-li na roštu žádný papír, založte nový. Pokud je na roštu papír, odeberte ho a znovu založte.

2. ZÁKLADNÍ PROGRAMOVÁNÍ

Zadání vlastního názvu a čísla

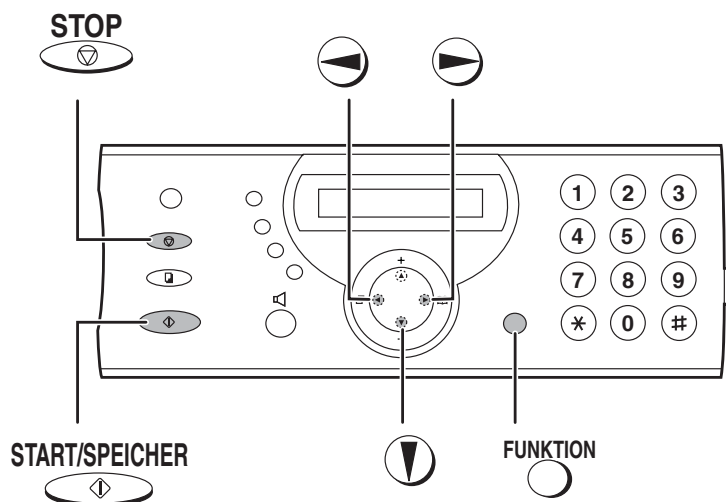

Před tím než začnete odesílat faxy, zadejte vlastní název a číslo vašeho přístroje. Je třeba též v přístroji nastavit datum a čas.

Po naprogramování těchto informací se budou tyto tisknout na horní straně každého odeslaného faxu.

- 1** Stiskněte 1x tlačítko FUNKCE a 1x tlačítko ŠIPKA DOLŮ.
Zobrazení na displeji: **ENTRY MODE**
- 2** Stiskněte 1x tlačítko ŠIPKA VPRAVO.
Zobrazení na displeji: **OWN NUMBER SET**
- 3** Stiskněte 1x tlačítko ŠIPKA VPRAVO.
Zobrazení na displeji: **ENTER FAX #**
- 4** Pomocí číselných tlačítek zadejte vaše faxové číslo (max. 20 číslic).
 - Pro vložení mezery stiskněte (#). Pro vložení „+“ stiskněte (*).
 - Pro smazání překlepu stiskněte tlačítko REPRODUKTOR.
- 5** Stiskem tlačítka START/PAMĚŤ se číslo uloží do paměti.
- 6** Pomocí vícerého stisku číselných tlačítek zadejte název vaší stanice. Je možno zadat až 24 znaků.
 - Pro smazání překlepu stiskněte tlačítko REPRODUKTOR.
 - Pro změnu mezi velkými a malými písmeny stiskněte příslušné tlačítko tolikrát, až se požadované písmeno zobrazí.
 - Pro zadání symbolů stiskněte opakovaně tlačítko (#) nebo (*).

- 7** Stiskněte tlačítko START/PAMĚŤ.
Zobrazení na displeji: DATE&TIME SET
- 8** Stiskem tlačítka STOP se vrátíte na zobrazení data a času.

Nastavení data a času

Datum a čas jsou zobrazeny na displeji a tisknou se na horní straně každého faxu, který odesíláte. Nastavení data a času proveďte dle popisu níže.

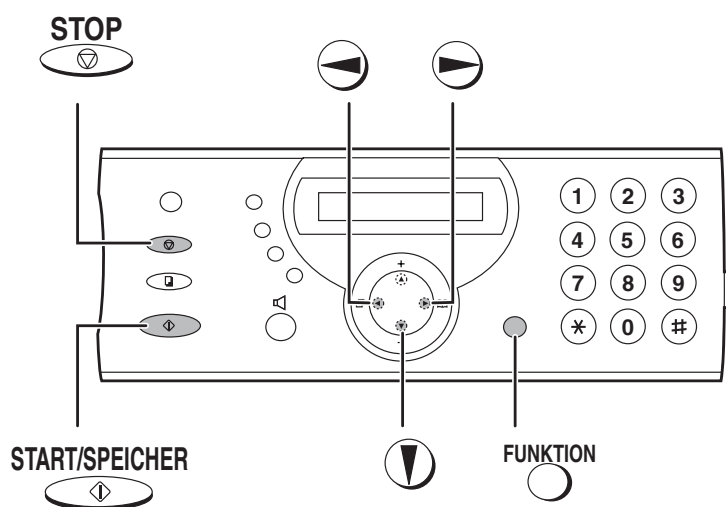

- 1** Stiskněte 1x tlačítko FUNKCE a 1x tlačítko ŠIPKA DOLŮ.
Zobrazení na displeji: ENTRY MODE
- 2** Stiskněte 1x tlačítko ŠIPKA VPRAVO a 1x tlačítko ŠIPKA DOLŮ.
Zobrazení na displeji: DATE&TIME SET
- 3** Stiskněte 1x tlačítko ŠIPKA VPRAVO.
Zobrazení na displeji (aktuální datum): DATE 15-02-2003
- 4** Zadejte 2-místné číslo pro den („01“ až „31“).
Příklad pro 5. den: DATE 05-02-2003
 - Pro smazání překlepu stiskněte tlačítko ŠIPKA VLEVO a vrátíte se kurzorem zpět na překlep, který přepíšete správnou hodnotou.
- 5** Zadejte 2-místné číslo pro měsíc („01“ pro leden, „02“ pro únor, „12“ pro prosinec atd).
Příklad pro leden: DATE 05-01-2003

- 6** Zadejte rok (4 číslice).
Příklad: 2003
Zobrazí se aktuální čas (příklad): TIME 12:19

- 7** Zadejte 2-místné číslo pro hodinu („00“ až „23“) a 2-místné číslo pro minutu („00“ až „59“).
Příklad: 9:25
Zobrazení na displeji: 05-JAN 09:25

- 8** Stiskem tlačítka START/PAMĚŤ spustíte hodiny.
Zobrazení na displeji: ANTI JUNK #

- 9** Stiskem tlačítka STOP se vrátíte na zobrazení data a času.

Režimy příjmu

Stroj má 4 režimy příjmu faxů:

Režim FAX:

Tento režim zvolte tehdy, když chcete na lince přijímat jen faxy. Přístroj bude příchozí faxy přijímat automaticky.

Režim TEL:

Tento režim je nejvhodnější pro příjem telefonních hovorů. Faxy je možné též přijímat, na všechny příchozí hovory/faxy je třeba nejprve reagovat zvednutím sluchátka na přístroji.

Režim TEL/FAX:

Tento režim je vhodný pro přijímání jak telefonních hovorů, tak i faxů. Stroj reaguje na příchozí volání a rozpozná, zda se jedná o telefonní hovor (včetně manuálně vytáčeného faxu), nebo automaticky vytáčený fax. Jestliže se jedná o hovor, stroj přepne na jiný tón zvonění aby upozornil na telefonní hovor. Jestliže stroj rozpozná automaticky vytáčený fax, zahájí hned příjem.

Režim A.M. (telefonní záznamník):

Tento režim zvolte v případě, že je k přístroji připojen externí telefonní záznamník. Režim zvolte když odcházíte od přístroje a potom budou hlasové zprávy nahrány a příchozí faxy budou automaticky přijaty.

Volba režimu příjmu

Ujistěte se, že na podavači není založen žádný dokument a potom stiskněte tlačítko ROZLIŠENÍ / REŽIM PŘÍJMU tolikrát, až šipka na displeji ukazuje na požadovaný režim příjmu.

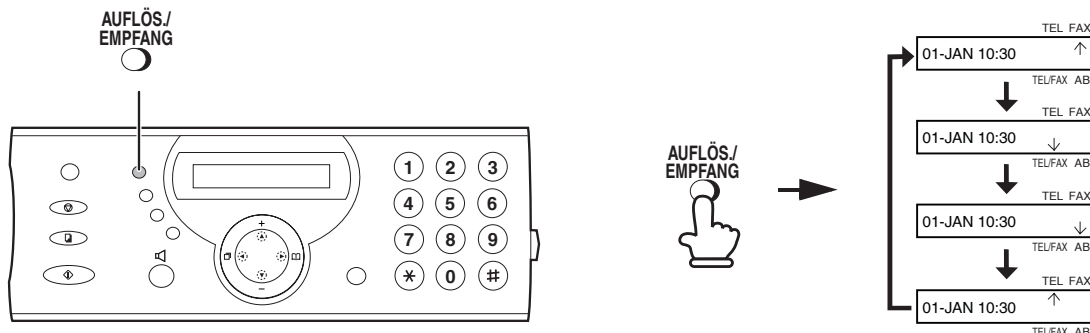

Volba jazyka

Toto nastavení slouží pro změnu jazyka, který je použit na displeji, na zprávách a na seznamech. Je možno zvolit angličtinu nebo polštinu. Pro volbu jazyka postupujte dle kroků níže.

- 1** Stiskněte 1x tlačítko FUNKCE a 1x tlačítko ŠIPKA NAHORU.
Zobrazení na displeji: **OPTION SETTING**
- 2** Stiskněte 1x tlačítko ŠIPKA VPRAVO a 7x tlačítko ŠIPKA NAHORU.
Zobrazení na displeji: **LANGUAGE**
- 3** Stiskněte 1x tlačítko ŠIPKA VPRAVO.
- 4** Stiskněte tlačítko ŠIPKA NAHORU nebo ŠIPKA DOLŮ dokud se požadovaný jazyk nezobrazí na displeji.
- 5** Stiskněte tlačítko START/PAMĚŤ.
Ozve se pípnutí a displej se změní na zvolený jazyk.
- 6** Stiskem tlačítka STOP se vrátíte na zobrazení data a času.

Nastavení hlasitosti

Hlasitost reproduktoru a zvonění lze nastavit pomocí tlačítek ŠIPKA NAHORU a ŠIPKA DOLŮ.

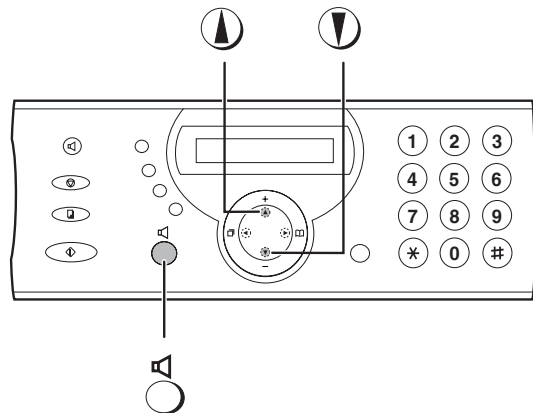

Reproduktor

- 1 Stiskněte tlačítko REPRODUKTOR.
- 2 Stiskněte opakovaně tlačítko ŠIPKA NAHORU nebo ŠIPKA DOLŮ až se zobrazí požadovaná úroveň.

Postupné zobrazení na displeji: **SPEAKER: HIGH** vysoká hlasitost
SPEAKER: MIDDLE střední hlasitost
SPEAKER: LOW nízká hlasitost

Stiskem tlačítka REPRODUKTOR se reproduktor vypne.

Zvonění

- 1** Opakovaným stiskem tlačítka ŠIPKA NAHORU nebo ŠIPKA DOLŮ zvolte požadovanou hlasitost.
(Ujistěte se, že nebylo stisknuto tlačítko REPRODUKTOR a že není zvednuté sluchátko)

Postupné zobrazení na displeji: RINGER: HIGH vysoká hlasitost

RINGER: MIDDLE střední hlasitost

RINGER: LOW nízká hlasitost

RINGER: OFF OK? vypnutí zvonění

Zvonění jednou zazvoní zvolenou úrovní a displej se vrátí na zobrazení data a času.

- 2** Pokud jste zvolili RINGER: OFF OK?, stiskněte tlačítko START/PAMĚŤ.

3. ODESÍLÁNÍ FAXU

Použitelné dokumenty

Velikost a gramáž

Velikost a gramáž dokumentů zakládaných na podavač je určena tím, zda se zakládá jeden dokument nebo více dokumentů najednou.

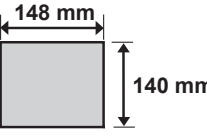
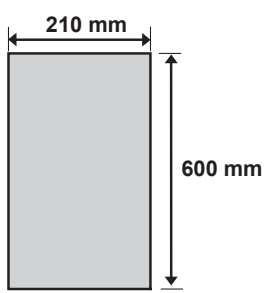
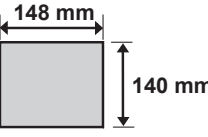
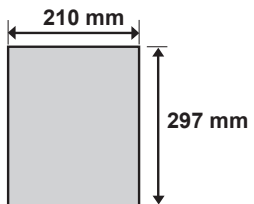
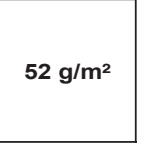
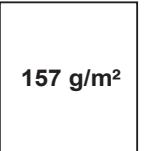
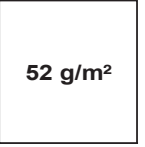
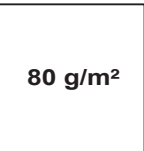
| Založení jednoho dokumentu | | Založení do 10 dokumentů | |
|---|---|--|---|
| Min. velikost | Max. velikost | Min. velikost | Max. velikost |
|  |  |  |  |
| Min. gramáž | Max. gramáž | Min. gramáž | Max. gramáž |
|  |  |  |  |

Okraje dokumentu, které nebudou snímány.

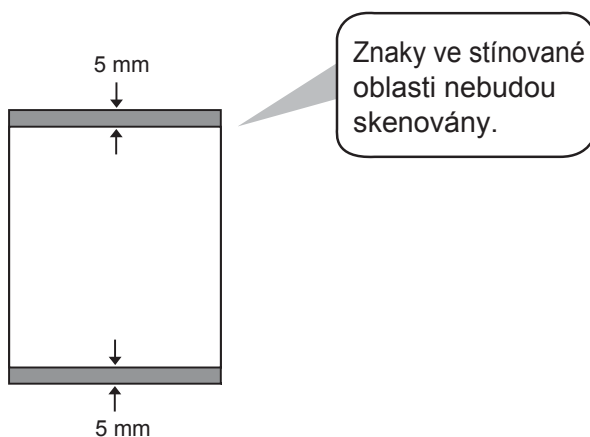

Další omezení

- Skener nerozpoznává barvy jako je žlutá, zeleno-žlutá nebo světle modrá.
- Před skenováním je též třeba, aby na dokumentu dokonale zaschnul inkoust, lepidlo nebo korekční tekutina.
- Před založením dokumentu na podavač z něj odeberte všechny sponky a sešití (mohlo by dojít k poškození stroje).
- Dokumenty poškozené a potrhané, dokumenty menší než je minimální rozměr, dokumenty se zadní karbonovou stranou, snadno ušpinitelné nebo dokumenty s hladkým povrchem je třeba nejprve okopírovat a tyto kopie se založí na podavač.

Založení dokumentu

Na podavač lze najednou založit až 10 dokumentů. Listy budou podávány automaticky počínaje spodním listem.

- Při odesílání nebo kopírování více listů než je maximální kapacita založte další listy na podavač těsně před tím, než je podán poslední list. Listy ale do podavače netlačte, protože by mohlo dojít k dvojímu podání nebo zablokování.
- U velkým nebo silných listů, které je třeba zakládat po jednom založte další list vždy při tom, když je předchozí list skenován. Zakládejte lehce, aby nedošlo k dvojímu podání.

- 1** Nastavte boční vodítka na šířku dokumentu.

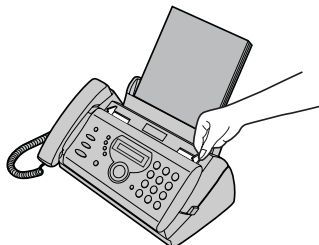

- 2** Dokument založte lícem dolů. Přední hrana dokumentu by měla vstupovat do stroje jako první.

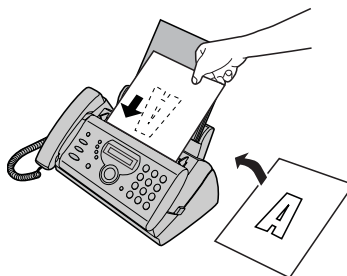

Na displeji se rozsvítí: **READY TO SEND** (Připraven k poslání)

- 3** Je-li třeba, nastavte rozlišení a/nebo kontrast a potom provedte volbu čísla faxu.

Nastavení rozlišení a kontrastu

Před odesláním dokumentu je možno nastavit rozlišení a kontrast.

Poznámka: nastavení rozlišení a kontrastu ovlivní jen odesílání dokumentu, nemá vliv na příjem.

Nastavení rozlišení

STANDARD (standardní)

Používá se pro běžné dokumenty. Rychlost odesílání je nejvyšší.

FINE (jemně)

Používá se pro dokumenty s malými písmeny nebo tenkými čarami.

SUPER FINE (super jemně)

Používá se pro dokumenty s velmi malými písmeny nebo velmi tenkými čarami.

HALF TONE (polotóny)

Používá se pro fotografie a obrázky. Originál je reprodukován v 64 stupních šedi.

Nastavení kontrastu

AUTO (automaticky)

Používá se pro normální dokumenty.

DARK (tmavě)

Používá se pro světlé dokumenty.

- 1** Založte dokument(y).
Nastavení rozlišení a kontrastu je možné jen se založeným dokumentem.
- 2** Stiskněte jednou nebo vícekrát tlačítko ROZLIŠENÍ/REŽIM PŘÍJMU, dokud není na displeji zobrazeno požadované nastavení.

Průběh zobrazení na displeji:

| | |
|----------|-------|
| STANDARD | :AUTO |
|----------|-------|

| | |
|------|-------|
| FINE | :AUTO |
|------|-------|

| | |
|------------|-------|
| SUPER FINE | :AUTO |
|------------|-------|

| | |
|-----------|-------|
| HALF TONE | :AUTO |
|-----------|-------|

| | |
|----------|-------|
| STANDARD | :DARK |
|----------|-------|

| | |
|------|-------|
| FINE | :DARK |
|------|-------|

| | |
|------------|-------|
| SUPER FINE | :DARK |
|------------|-------|

| | |
|-----------|-------|
| HALF TONE | :DARK |
|-----------|-------|

Poznámka: při posílání faxu s rozlišením SUPER FINE musí mít i přijímací přístroj tuto možnost rozlišení. Není-li tomu tak, rozlišení vašeho přístroje spadne automaticky na nejbližší nejlepší rozlišení.

Odeslání faxu normální volbou

Při normálním odesílání zvednete sluchátko a pomocí číselné klávesnice volíte číslo.

- Pokud se druhá strana ohlásí, můžete s ní pomocí sluchátka mluvit a potom teprve odeslat fax.
- Při normální volbě máte možnost poslouchat linku a ujistit se, že druhý přístroj odpovídá.

1 Založte dokument(y).

Je-li třeba, nastavte rozlišení a/nebo kontrast.

Zobrazení na displeji: READY TO SEND

2 Zvedněte sluchátko nebo stiskněte tlačítko REPRODUKTOR.

3 Pomocí číselných tlačítek volte číslo přijímacího faxu.

4 Počkejte na spojení. Podle nastavení přijímacího faxu buďto uslyšíte faxový tón a nebo se vám ohlásí druhý účastník.

Pokud se ohlásí druhý účastník, požádejte ho ať stiskne tlačítko Start. Tím vyše přijímací přístroj faxový tón.

5 Jakmile uslyšíte faxový tón, stiskněte tlačítko START/PAMĚŤ a zavěste sluchátko.

Po úspěšném dokončení odeslání přístroj jednou pípne.

Odeslání faxu automatickou volbou

Pro odesílání faxů automatickou volbou je možné uložit do paměti stroje až 30 faxových nebo telefonních čísel.

Čísla automatické volby se volí stiskem tlačítka ŠIPKA VPRAVO, jakmile je požadované číslo zobrazeno, stiskne se tlačítko START/PAMĚŤ.

Uložení čísel pro automatickou volbu

- 1** Stiskněte 1x tlačítko FUNKCE a 1x tlačítko ŠIPKA VPRAVO.
Zobrazení na displeji: <NEW NUMBER>
- 2** Stiskněte 1x tlačítko ŠIPKA VPRAVO.
Zobrazení na displeji: ENTER FAX #
- 3** Pomocí číselných tlačítek zadejte úplné faxové nebo telefonní číslo. Je možné zadat až 32 číslic. (Poznámka: mezeru nelze vložit.)
 - Pro smazání překlepu stiskněte tlačítko REPRODUKTOR.
 - Je-li třeba vložit pauzu, stiskněte tlačítko FUNKCE. Pauza se zobrazí jako pomlčka
- 4** Stiskněte tlačítko START/PAMĚŤ.
- 5** Pomocí číselných tlačítek zadejte název příjemce. Je možné zadat až 15 znaků. Pokud nechcete název příjemce zadávat, jděte přímo na krok 6.
 - Pro změnu mezi velkými a malými písmeny stiskněte příslušné tlačítko tolikrát, až se požadované písmeno zobrazí.
 - Pro zadání symbolů stiskněte opakovaně tlačítko # nebo *.
- 6** Stiskněte tlačítko START/PAMĚŤ.
- 7** Pokud chcete programovat další číslo, vraťte se na krok 2; jinak se stiskem tlačítka STOP vraťte na zobrazení data a času.

Editace a smazání čísel pro automatickou volbu

Potřebujete-li některé číslo v paměti změnit nebo smazat, postupujte dle kroků níže.

- 1** Stiskněte 1x tlačítko FUNKCE a 1x tlačítko ŠIPKA VPRAVO.
Zobrazení na displeji: <NEW NUMBER>

- 2** Stiskněte opakovaně tlačítko ŠIPKA NAHORU nebo ŠIPKA DOLŮ až se požadované číslo zobrazí na displeji.
- 3** Stiskněte 1x tlačítko ŠIPKA VPRAVO.
Zobrazení na displeji:

| |
|-----------------|
| 1=EDIT, 2=CLEAR |
|-----------------|
- 4** Zvolte 1 pro editaci čísla, zvolte 2 pro smazání čísla.
- 5** Pokud jste zvolili editaci, proveďte u čísla požadované změny.
Pomocí tlačítka ŠIPKA VLEVO nebo ŠIPKA VPRAVO posuňte kurzor na místo, které chcete změnit a zapište nové číslo, čímž se nahradí původní.
- 6** Stiskněte tlačítko START/PAMĚŤ.
- 7** Proveďte požadované změny v názvu.
Pomocí tlačítka ŠIPKA VLEVO nebo ŠIPKA VPRAVO posuňte kurzor na místo, které chcete změnit a zapište nový znak, čímž se nahradí znak původní.
- 8** Stiskněte tlačítko START/PAMĚŤ.
- 9** Pro editaci nebo smazání dalšího čísla se vrtěte na krok 2, nebo stiskněte tlačítko STOP pro návrat na zobrazení data a času.

4. PŘÍJEM FAXU

Popis jednotlivých režimů příjmu viz strana 14.

Volba jednotlivých režimů příjmu viz strana 15.

© NEPA 2008
Vydání: první
Všechna práva vyhrazena